

• **VB-FullAir-2C**
Technische specificaties

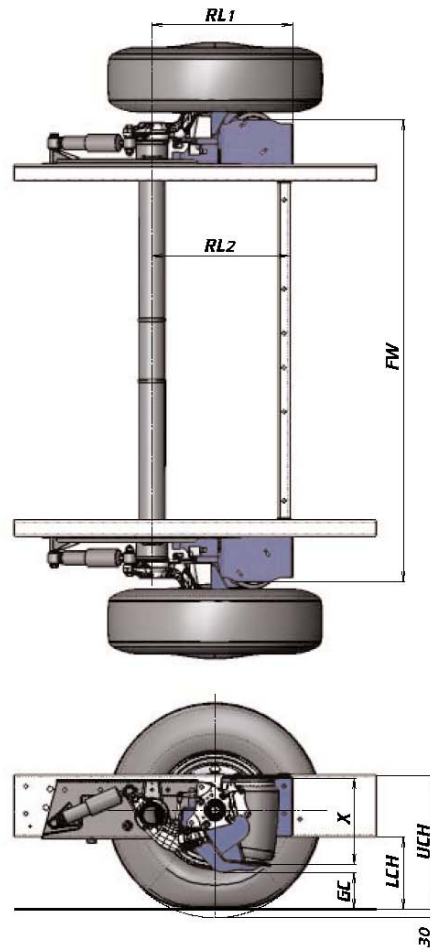

Peugeot Boxer X-250 met ALKO chassis



Omschrijving*	Min. hoogte	Rij-hoogte	Max. hoogte
Onderkant chassis hoogte (LCH)	166	269	298
Bovenkant chassis hoogte (UCH)	381	484	513
Bodenvrijheid (GC)	152	127	111
X-maat (X)**	123	300	380
Achterste lengte (RL1 / RL2)	490 / 480		
Frame breedte (FW)	1611		

* Alle maten zijn gemeten in mm, recht boven de achteras op een standaard chassis met bandenmaat 215/70R15, met een achteraslast van 1900kg. Hierbij is gerekend met een band indrukking van 30mm.

Peugeot Boxer X-250 met ALKO chassis

Technische specificaties

Luchtveersysteem

Veersysteem voorzien van luchtbalgen. Het systeem heeft een gescheiden luchtcircuit met dubbele regeling.

De elektronica van de luchtvering is getest volgens EMC (Europese richtlijn voor elektronica) richtlijn 72/245/EEC tot 2006/28/EC.

Luchtvering te bedienen middels bijgeleverde afstandsbediening. Hierin is de keuze tussen verschillende mogelijkheden, nl.: VB-SRC (Standaard Remote Control) of een sterk vereenvoudigd bedieningskastje. Ook is het mogelijk om de bediening middels het elektrisch systeem of het CAN-bus systeem van de carrosseriebouwer te laten werken. Informeer hierna bij VB-Airsuspension.

Gewichten

Gewichtsverandering van het voertuig na toepassing van luchtvering is +20 kg.

Hef- en zaktijden

De hef- en zaktijden zijn sterk afhankelijk van de belastingstoestand van het voertuig.

Opgegeven waardes zijn bij benadering vastgesteld bij een achteraslast van 1900 kg.

Heftijd laagste stand > rijstand:	66 sec
Heftijd rijstand > hoogste stand:	58 sec
Zaktijd hoogste stand > rijstand:	22 sec
Zaktijd rijstand > laagste stand:	58 sec

Compressor

Voorzien van luchtdroger, thermische beveiliging en overdruk beveiligingsventiel.

Bedrijfsspanning: 12V
Nominale stroomsterkte: 26A
Aanloop stroom: $\leq 120A$ over $t \leq 100ms$
Beschermingsgraad: IP68
Maximale druk: 10-13 bar

Luchtbalg

VB-TS (Tapered Sleeve) met dubbele polyamide koordlagen en extra lage weerstand en hysteresis. Deze luchtbalg is speciaal ontwikkeld voor het gebruik bij lichte bedrijfswagens.

Opties

- Noodventielset 2C
- Extra bedieningsschakelaar
- Module Nalooptijd
- VB-AOWS (As Overbelading Waarschuwing Systeem)

Voetnoten

Voor montage van de luchtveerset is de bestelcode JI08 vereist.

Deze luchtveerset past op een Super-Tieframes-chassis van ALKO. Hiervoor wordt een specifieke achteras van ALKO geleverd.

Door toepassing van het luchtveersysteem wordt het GVW of de maximale aslast van het voertuig niet aangepast.

Deze luchtveersset is ook te leveren in combinatie met volledige voorasluchtvering. Informeer hierna bij VB-Airsuspension.

De genoemde gewichten zijn bij benadering vastgesteld.