

Carrossierversteving dakroning

Koudebrugvrije bevestiging

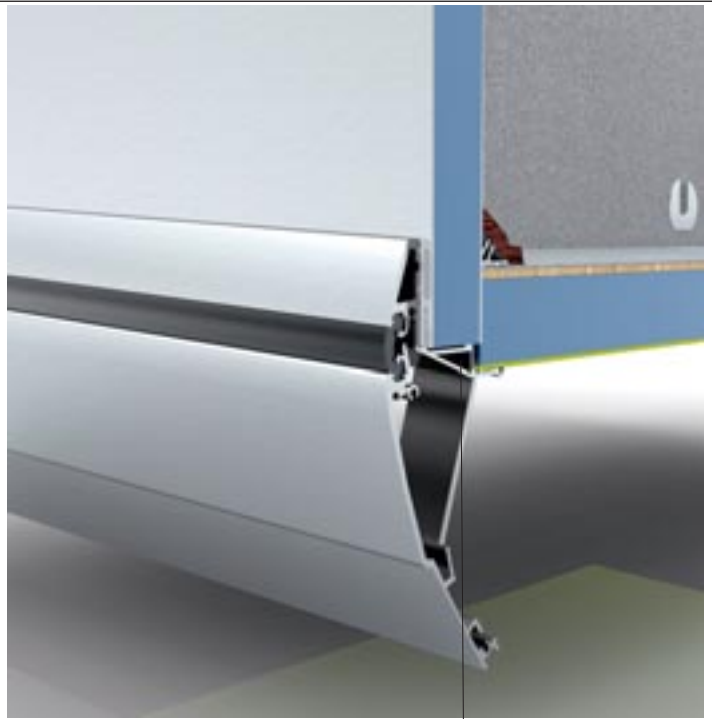

Hoogvaste geperste profielen wand en bodemopbouw

## Topklasse carrosseriebouw

### DE CARTHAGO KWALITEITS- FILOSOFIE

*Waarom Carthago kampeerauto's grensverleggend zijn? Het bewijs daarvoor wordt geleverd door de specifieke kwaliteiten, die u in elke Carthago kampeerauto terugvindt.*

De voor Carthago typische carrosseriebouw biedt een optimum aan duurzaamheid, stabiliteit en veiligheid en onderscheidt zich daardoor van vele concurrenten. De jarenlange ervaring in de premiumklasse vormt de basis voor deze kwaliteit. De cabinedelen worden uitsluitend in eigen fabricage op de modernste machines geproduceerd.

De carrosserie van een Carthago kampeerauto dient als een samengestelde eenheid te worden gezien. De massief opgebouwde dubbele bodem is daarbij het dragende en stabiliserende fundament. Met behulp van uiterst stevige geperste profielen worden de zijwanden gelijkkliggend vastgelijmd, geheel zonder schroeven. Een constructiewijze die garant staat voor maximale stabiliteit, duurzaamheid en absolute dichtheid.

Dankzij de constructie met de aluminium beplating aan beide zijden en de isolering met RTM hardschuimplaten is de opbouw zelf een uiterst stabiele "box", die zelfdragend en torsiebestendig is. De carrosserieonderdelen worden geheel zonder hout vervaardigd. Met deze carrosserieopbouw bereikt Carthago topwaardes op het gebied van passieve veiligheid b.v. bij verkeersongelukken.

De dakroning als verbinding van zijwand en dak verleent de Chic niet alleen zijn typische elegante optiek, maar geeft de opbouw tevens extra stabiliteit.

De koudebrugvrije bodem- en wandopbouw resulteert in uitstekende eigenschappen voor alle seizoenen. De perfecte opbouwisolatie in combinatie met de aangenaam gelijkmatige warmtestraling over de aluminium toplaag aan de wandbinnenkant garanderen een ongeëvenaard welzijn zelfs bij ijzige buitentemperaturen. Goed om te weten, dat isolatie ook omgekeerd werkt, in de hete zomermaanden tegen de hitte van buiten.

Het spreekt vanzelf, dat deze uitstekende isolatiewaardes niet door wanduitsparingen zoals luiken en ramen mogen worden gereduceerd. Om die reden zijn alle kleppen vervaardigd uit de originele wandsandwich. Deze werkwijze waarborgt optimale isolatie en stabiliteit over de gehele opbouw. Hiervoor staat "Carthago Isoplus".

#### PLUSPUNTEN:

- Duurzaamheid
- Rijstabiliteit en veiligheid
- Geen storende motorgeluiden
- Uitstekende isolatie
- "Isoplus" kleppenisolering
- Verbinding zonder schroeven
- Houtvrije opbouw
- Behoud van waarde door lange levensduur
- Individuele voertuigkleuren (wit, silver sport, silverline)



Buitenklep Isoplus

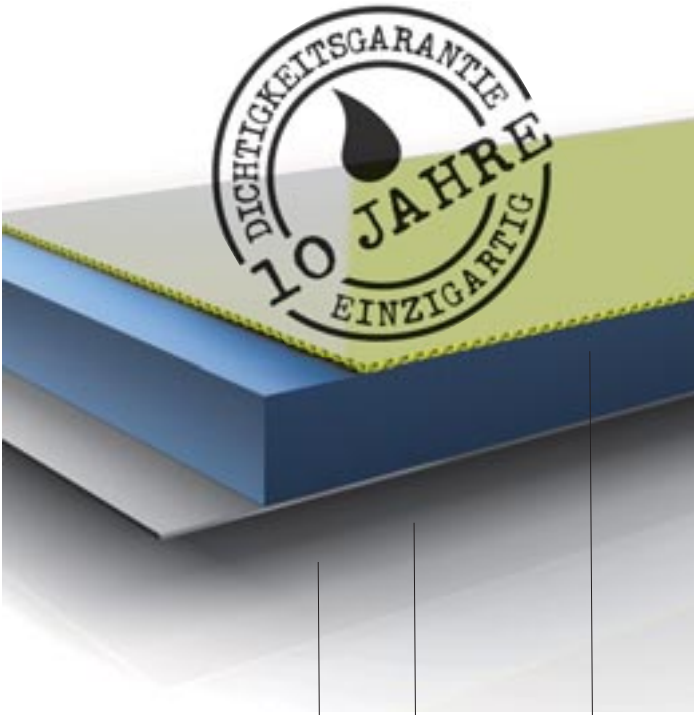

Daksandwich bestaande uit: aluminium, RTM-hardschuim, GFK (buiten)

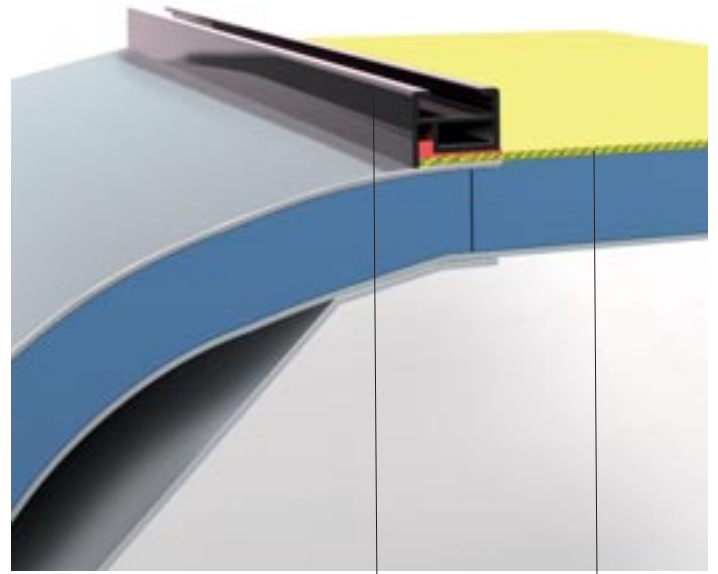

Systeemdakrails Hagelbestendig GFK-dak

## 10 jaar dichtheidsgarantie!

De carrossieverbindingstechniek door middel van geperste profielen en gelijkliggende verlijming garandeert een jarenlange dichtheid van uw opbouw.

Wij geven u hier 10 jaar garantie op, en voor de Chic e-line, s-plus en high-line zelfs geheel kosteloos. Enkel en alleen een jaarlijkse dichtheidscontrole – voor uw eigen veiligheid – dat is de voorwaarde die wij aan deze garantie stellen.

### PLUSPUNTEN:

- Tien jaar dichtheidsgarantie
- Pluspunt bij wederverkoop



Extreemtest: De Carthago Chic is en blijft dicht!

## Hagelbestendig GFK-dak

Het dakoppervlak van de Chic-serie is afgewerkt met hagelbestendige GFK-platen. Dit verhindert grotere schade veroorzaakt door hagel en bespaart u bij sommige verzekeraars een deel van de premie.

De standaard systeembrails boven de wandroning maakt het aanbrengen van toebehoren mogelijk zonder in het dakoppervlak te boren. Bovendien worden door de doelmatige waterafvoer langs de rails vuilsporen door langs de zijkant aflopend water gereduceerd.

### PLUSPUNTEN:

- Hagelbestendig GFK-dak
- Systeemdakrails



Vloer    Massieve onderconstructie    Met GFK-platen afgewerkte sandwichbodern

## Massieve dubbele bodern

De Carthago dubbele bodern techniek is één van de essentiële verschillen. Zelfs wanneer vele fabrikanten van een "dubbele bodern" spreken, kunt u daar in uitvoering en functie niet altijd van op aan. Carthago gebruikt de in de luxeklasse jarenlange beproefde constructie onveranderd voor het hele modellenprogramma en biedt zodoende een overtuigend productvoordeel.

Het fundamentele verschil met de traditioneel als "dubbele bodern" gebruikte GFK-onderbodernbakken is de bij Carthago ingezette massieve, naar buiten volledig met GFK-beplate sandwichbodern. Deze wordt met de framedelen van het chassis vastgeschroefd en vastgelijmd en biedt zo een bijzonder robuust en stabiliserend fundament. De daaruit resulterende stijfheid van de basis heeft een positieve uitwerking op de rijstabiliteit, spoorvastheid en bochteigenschappen van uw kampeerauto. Dit effect wordt nog eens versterkt door het diepliggende zwaartepunt en de centraal geplaatste watertank in de dubbele bodern.

Niet verwonderlijk dus, dat een toonaangevend vaktijdschrift in de gestandaardiseerde uitwijktest met de Chic c-line tot het volgende resultaat kwam:

*"Daarom wist de Carthago in de DIN-ISO uitwijktest ondanks slechte weersomstandigheden een aanrijnsnelheid van 112 km/h te bereiken – een record onder de tot nu toe geteste kampeerauto's met voorwielaandrijving!"*



De Carthago massieve dubbele bodern biedt een maximum aan rijveiligheid en torsiebestendigheid. Daardoor worden storende bijgeluiden zoals knarsen en klappers vermeden.

Naast stabiliteit biedt de naar buiten volledig GFK-beplate sandwichbodern bescherming tegen vochtinwerking, verwerking en steenslagschade. Een overtuigende bijdrage aan de duurzaamheid van uw kampeerauto. Een gebitumeerde houten bodernplaat, zoals bij concurrenten regelmatig wordt toegepast, is daarmee niet te vergelijken.

Onze filosofie: een solide fundament is de basis voor een goede overall performance!

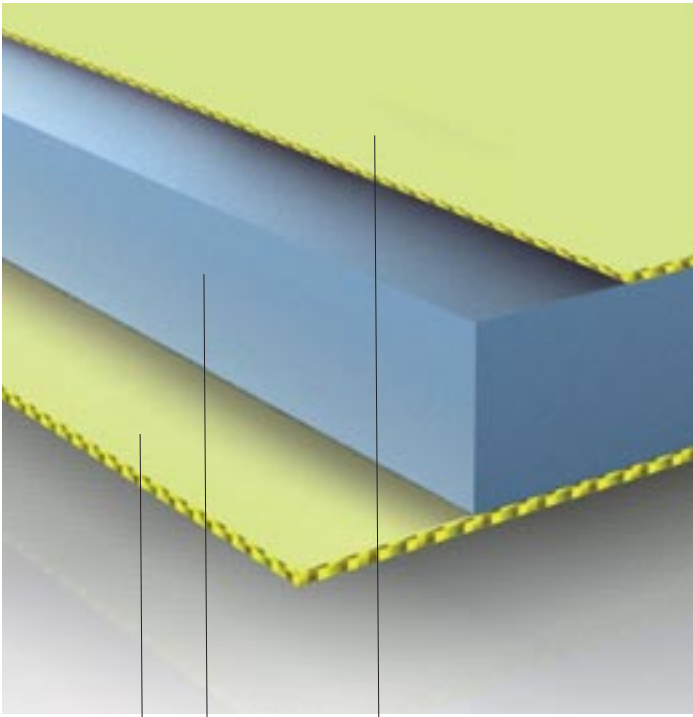

Bodemplaat: GFK, RTM-hardschuim, GFK/sandwichpaneel

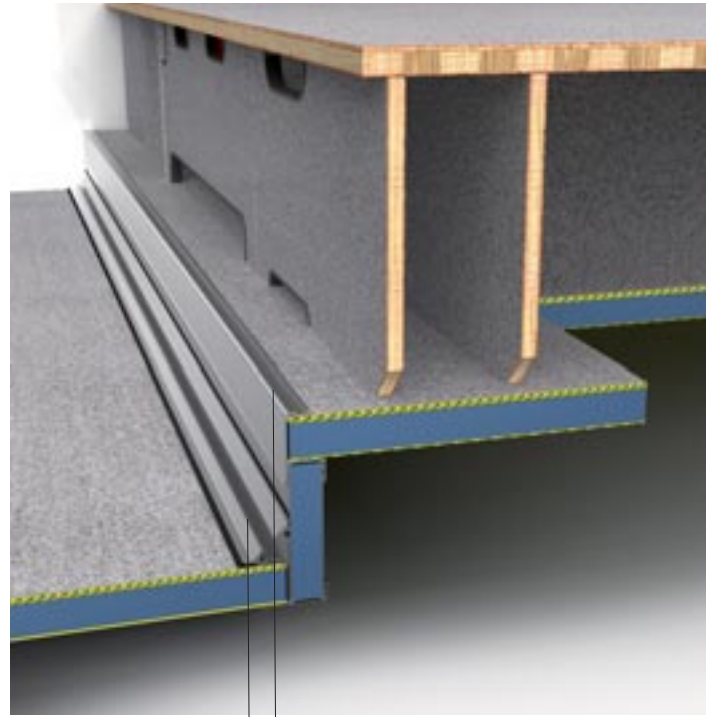

Hoogvaste geprofileerde bodem- en garageverbinding

Op deze uitermate solide sandwichbodem wordt de massief opgebouwde dubbele bodem met penverbinding op stabiele staanders gemonteerd en stevig vastgeschroefd. Deze "kelder" is de basis waar de complete binnenbouw op steunt. Niet anders dan zoals u dat in de huizenbouw kent.

Naast stabiliteit, veiligheid en rijplezier komt u tevens in het genot van een bijzonder gerieflijk comfort.

Het ligt voor de hand, dat een zo optimaal geïsoleerde kelder in de koude wintermaanden als een ware warmteaccumulator fungeert. De daarbovenliggende bodem in het woongedeelte is hierdoor van onder verwarmd en zodoende behaaglijk warm. Inclusief vloerverwarming dus, geheel automatisch! Aangenaam warme voeten betekent tevens vorstvrij verwarmde techniek. Want deze bevindt zich goed toegankelijk in de verwarmde dubbele bodem buiten het woongedeelte.

Aan de zijkanten in de dubbele bodem bevinden zich – eveneens waterdicht en vorstvrij verwarmd – praktische opbergruimtes, die zowel van binnen via de bilgeluiken als van buiten via ondervloerse kleppen belaadbaar zijn.

#### PLUSPUNTEN:

- Luxeklasse dubbele bodem techniek
- Bodemplaat met GFK-beplating, beschermd tegen vochtinwerking
- Uitstekende rijstabiliteit, spoorvastheid en bochteigenschappen
- Geen storende motorgeluiden
- Uitermate torsiebestendig
- Algehele isolatie zonder koudebrug
- Vloerverwarming
- Vorstvrij ingebouwde techniek centraal geïntegreerd in de verwarmde dubbele bodem
- Ondervloerse opbergruimte



Chic c-line op de testbaan



Kop-staart-crash personenwagen en Carthago Chic e-line

## Rijveiligheid/ rijcomfort

Uw veiligheid tijdens het rijden in uw Carthago kampeerauto komt bij ons op de eerste plaats.

Goed om te weten, dat wij hiervoor alles ondernomen hebben.

Onder veiligheid verstaan wij niet alleen uw veiligheid tijdens het rijden, maar ook de veiligheid op de plaats van bestemming.

De belangrijkste maatregelen voor uw veiligheid tijdens het rijden beginnen met de keuze van de kampeerautobasis. In onze series Chic c-line en e-line "bouwen" wij op het verlaagde chassis van AL-KO, dat speciaal voor Carthago wordt geproduceerd.

Kenmerken zijn de verlaagde uitvoering voor de vaste opname van de massieve dubbele bodem en een extreem breed spoor van bijna 2 meter. De combinatie van het diepliggende zwaartepunt en een extreem breed spoor staat garant voor ultiem rijplezier en optimale rijveiligheid. Een Carthago kampeerauto scoort met name in deze discipline buitengewoon goed.

Mocht u – wat wij niet hopen – in een verkeersongeluk verwickeld raken, is het belangrijk om te weten, dat de veiligheids-carrosserie van uw Carthago kampeerauto u een bovengemiddeld hoge crashveiligheid biedt. De hoge stabiliteit en de optimale stuikbestendigheid van de houtvrije sandwich-carrosserie met de stabiele verbinding-profielen fungeren in combinatie als een soort "crashbox", wat een aanzienlijke bijdrage tot passieve inzittendenbescherming levert.

De Carthago Chic c-line integraal ontving in 2010 het eerste in onze branche verleende TÜV-certificaat voor gekeurd kampeerauto-rijcomfort. Rijcomfort, een eigenschap die door velen wordt geclaimd, maar nu voor het eerst aan de hand van meetbare feiten te staven is. Dat de Carthago Chic c-line naast "bovengemiddeld" voor bijna alle van de 5 testdisciplines topscores kreeg, spreekt voor zichzelf.

Verleend werd deze fantastische onderscheiding op basis van gevalideerde meetresultaten na een serie tests met 5 integraal kampeerauto's met vergelijkbare opbouw en vergelijkbare afmetingen. Alle deelnemende voertuigen met een aandrijfkop van Fiat en een standaard Fiat-chassis of een chassis van de firma AL-KO.

### PLUSPUNTEN:

- Rijveiligheid door het speciale verlaagde chassis
- Bochtstabiliteit door superbreedspoor
- Bochtstabiliteit door een laag zwaartepunt
- Gekeurd en gecertificeerd rijcomfort
- Carthago veiligheids-carrosserie "Crashbox"



**De vergelijkende test bestond uit de volgende testdisciplines:**

- Rijstabiliteit (uitwijktest): dubbele wisseling van baan naar ISO
- Rijcomfort: naar DIN EN bij een rijsnelheid van 50 km/h op een vastgelegd parcours, het zogenaamde "Belgisch Block"
- Geluidsarm: continu geluidsniveau in de binnenuimte bij een rijsnelheid van 50 km/h op een vastgelegd parcours.

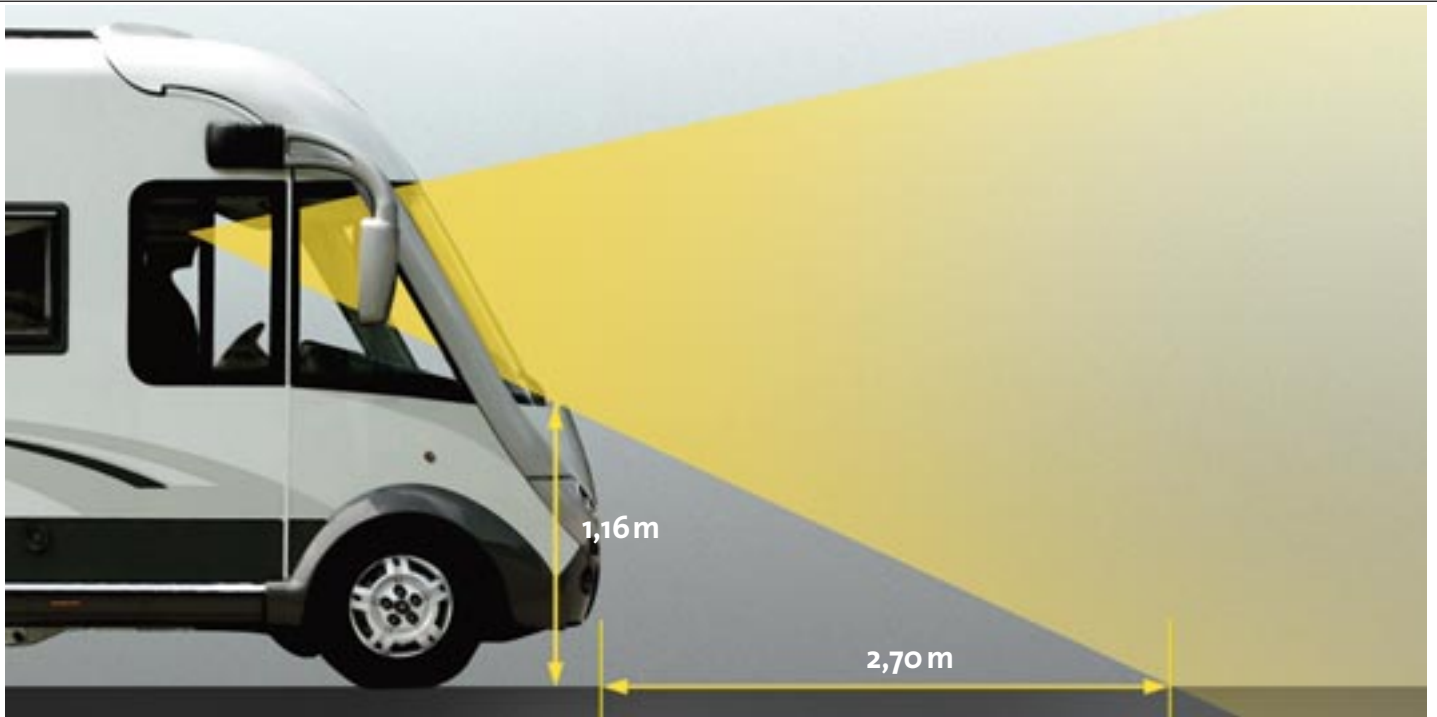

Aan de hand van een lasermeting boekte de Chic optimale veiligheidsrelevante blikveldresultaten.

## Zichtconcept

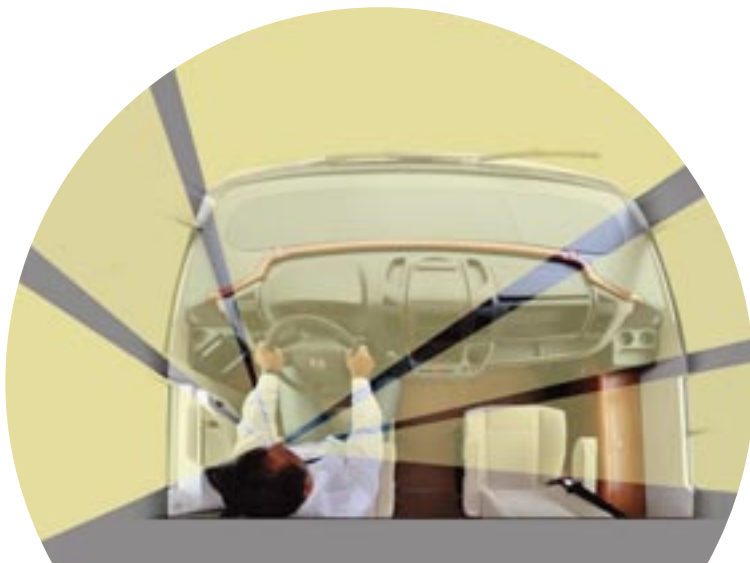

Het polair diagram van het rondomzicht maakt duidelijk, dat u in de Carthago Chic kunt vertrouwen op een excellent blikveld.

**Goed zicht betekent meer veiligheid tijdens het rijden. Het door Carthago ontwikkelde zichtconcept in de bestuurderscabine van een integraal kampeerauto zet hierbij een nieuwe maatstaf bij twee essentiële disciplines: panoramazicht en rondomzicht.**

### **Panoramazicht:**

Dankzij het steil naar voren aflopende dashboard en de laag aangebrachte voorruit heeft u het wegoppervlak reeds na 2,70 m voor de kampeerauto in zicht. Dat geeft een veilig gevoel.

### **Rondomzicht:**

Niet alleen naar voren, ook achteruit en opzij heeft u tijdens het rijden uitstekend zicht. Het zicht achteruit is dankzij de grote, opzij aangebrachte busspiegels met de standaard geïntegreerde dodehoekspiegels optimaal. De spiegels zijn geschikt gepositioneerd zonder storende A-zuil in uw blikveld, ook op rotondes kunt u alles goed "in het oog" houden.

### **Overzichtelijk:**

Reeds bij het ontwerp van de bestuurderscabine had een overzichtelijke indeling de hoogste prioriteit. Als eerste springt de ergonomische vormgeving van de cockpit en het dashboard in het oog. Vanaf de eerste seconde voelt u zich op de bestuurders- en bijrijderspositie veilig en comfortabel.

Maar ook de grote zijramen en het design van het binneninterieur dragen daartoe bij.

### **À propos zien:**

In uw Chic e-line, s-plus en high-line wordt u nog eerder gezien, want u beschikt over een innovatief led-dagrijlicht, dat voor nog meer veiligheid tijdens het rijden zorgt.

### **PLUSPUNTEN:**

- Uitmuntend zichtconcept in de bestuurderscabine
- 3-dimensionaal gewelfde panorama-voorruit
- Panoramazicht: dankzij het steil naar voren aflopende dashboard en de laag aangebrachte voorruit
- blikcontact met het wegoppervlak reeds na 2,70 m
- Optimale rondomzicht dankzij grote busspiegels met geïntegreerde dodehoekspiegels
- Optimaal achteruitzicht zonder storende A-zuil
- Grote zijramen
- In de bestuurderscabine
- Overzichtelijke cabine- en cockpitvormgeving
- Innovatief led-dagrijlicht

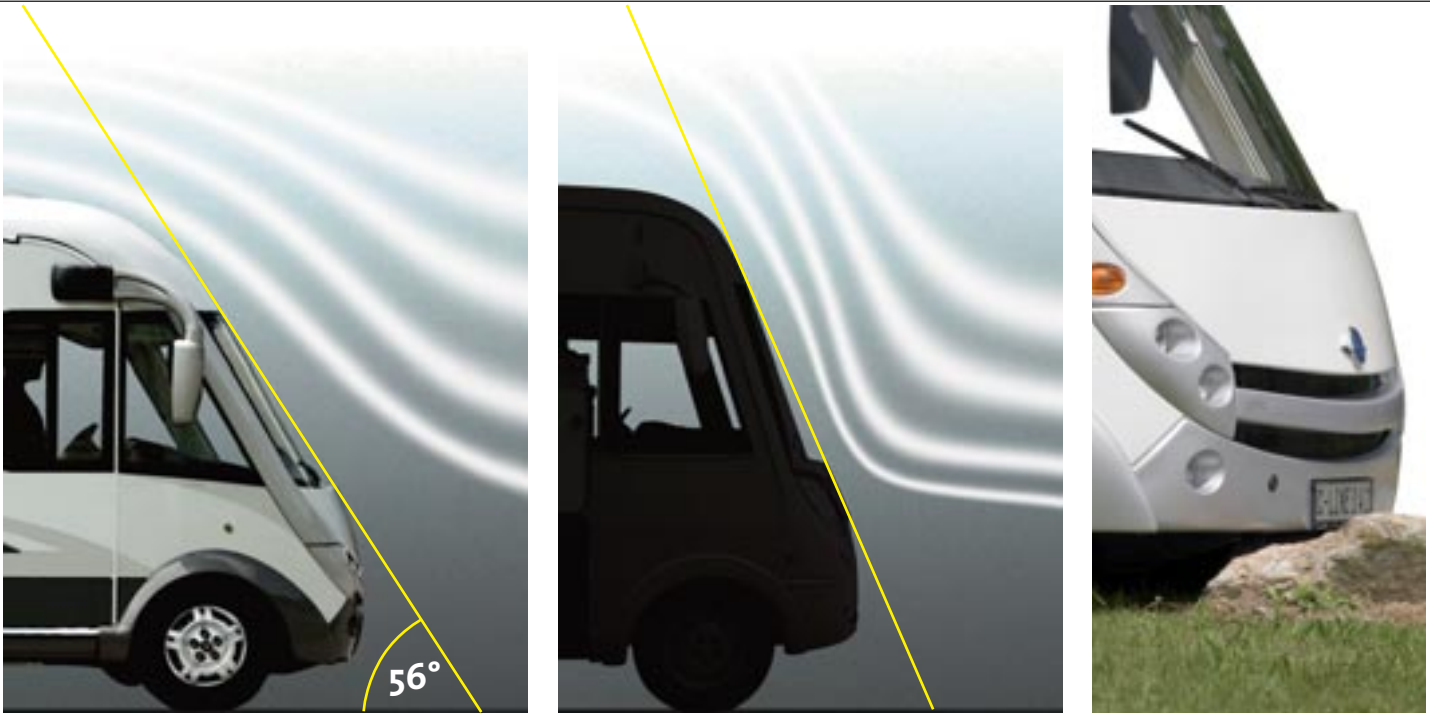

Vlakke vrijloophoek frontmasker Carthago in vergelijking met de concurrent

## Aerodynamica

Brandstof en kosten sparen door de aerodynamische vormgeving van het voertuigfront.

De aantrekkingskracht van een integraal kampeerauto zit onder andere in de eigen en karakteristieke frontoptiek. Bij een integraal kampeerauto van Carthago draait het niet alleen om een innovatieve optiek, ook belangrijke functionaliteiten hebben een hoge prioriteit.

De vlakke vrijloophoek van het frontmasker en de ronde, aerodynamische vormgeving die richting dak elegant overgaat in de wand-/dakroning en de sterk 3-dimensionaal gewelfde panorama-voorraut zijn essentieel voor een goede aerodynamica. Dat spaart kosten en brandstof en verlaagt door de lagere luchtweerstand windgeluiden tijdens het rijden.

Vrijwel onopgemerkt verbergt zich daarachter – van buiten onzichtbaar – het hefbed van een in zijn klasse onovertroffen formaat en een horizontaal te bedienen multifunctioneel vouwgordijn aan de voorruit.

### PLUSPUNTEN: AERODYNAMICA

- **Uitstekende aerodynamica dankzij de vlakke vrijloophoek van het frontmasker en ronde carrosserievormen**
- **Aerodynamica spaart kosten en brandstof**
- **Een bepalende factor op het gebied van energie-efficiëntie**
- **Minder luchtweerstand zorgt voor minder windgeluiden**

Een Carthago carrosserie is niet alleen mooi van vorm, maar ook praktijkgericht.

Om die reden worden uitsluitend aanbouwdelen van hoogwaardige kunststof gebruikt. Deze vormdelen worden aan de voertuigkleur aangepast (zilver of wit) en zijn hierdoor absoluut UV-lichtbestendig. Geen verkleuren of vergelen.

In vergelijking met GFK-aanbouwdelen hebben kunststof vormdelen een aanzienlijk lager eigengewicht, wat een gunstige uitwerking op het voertuiggewicht heeft.

Door de segmentering van de aanbouwdelen zijn de onderdelen makkelijker en voordeliger te vervangen bij eventuele beschadiging b.v. bij parkeerschade. De integraal modellen in de Chic serie beschikken b.v. over een separate frontbumper en frontspoiler of een meerdelige achterbumper. In vergelijking tot eendelige GFK-frontmaskers of GFK-achterwanden, die voor een deel door de concurrent worden gebruikt, een aanzienlijke kostenbesparing in geval van schade.

## Reparatievriendelijkheid

### PLUSPUNTEN: CARROSSERIE- AANBOUWDELEN:

- **Carrosserieaanbouwdelen uit meerdelige kunststof vormdelen**
- **Kostenbesparing in geval van schade door meerdere delen**
- **Gewichtsbesparing door kunststof vormdelen**
- **Geen vergelen of verkleuren door UV-straling**



Cabinedeurtoegang  
per vingerafdruk



BKS-veiligheidsslot



Inner-track-key

## inbraakbeveiliging

Vakantie betekent ontspannen. Ook hiervoor scheidt uw kampeerauto de ideale basis. Zo bieden wij met het oog op uw veiligheid extra beveiliging tegen ongewenste gasten.

Opbouwdeuren met dubbele veiligheidsvergrendeling zijn in elke Carthago standaard, vanaf de e-line serie worden zelfs opbouwdeuren met 3-voudige slotbouten en binnenliggende staalscharnieren gebruikt.

Daarnaast bieden wij een innovatief veiligheidssysteem met toegang per vingerafdruk aan. Uw vingerafdruk wordt opgeslagen, zodat de toegang per vinger-scan in plaats van met een sleutel mogelijk is. Alternatief bieden wij BKS-veiligheidssloten uit het huishoudbereik aan, die een onbevoegd openen van deuren praktisch onmogelijk maakt.

Voor de vergrendeling van kleppen en deuren worden speciale sluitcilinders voor zogenaamde inner-track-sleutels gebruikt. Dit type sleutelsysteem wordt veelvuldig in de autoindustrie gebruikt en verhoogt de veiligheid.

Carthago gebruikt kwaliteits-opbouwramen, die in vergelijking met opgezette ramen naast een uitstekende isolatie tevens inbraakbeveiliging bieden: de vensterruit ligt verzonken in het buitenframe. Dat maakt openbreken aanzienlijk moeilijker.

Ook de dubbele beglazing in de zijruiten van de bestuurderscabine van de integrale modellen vanaf de Chic e-line serie biedt u bescherming tegen glasbreuk.



Opbouwramen Seitz S5

### PLUSPUNTEN:

- Opbouwdeuren met veiligheidsvergrendeling
- "Inner-track"-sleutelsysteem
- Kwaliteitsopbouwramen met in het kozijn geïntegreerde ruiten
- Dubbele beglazing zijramen bestuurderscabine vanaf Chic e-line
- Toegang via de cabinedeur per vingerafdruk (optioneel)
- BKS-veiligheidsslot voor cabinedeuren / opbouwdeuren (optioneel)

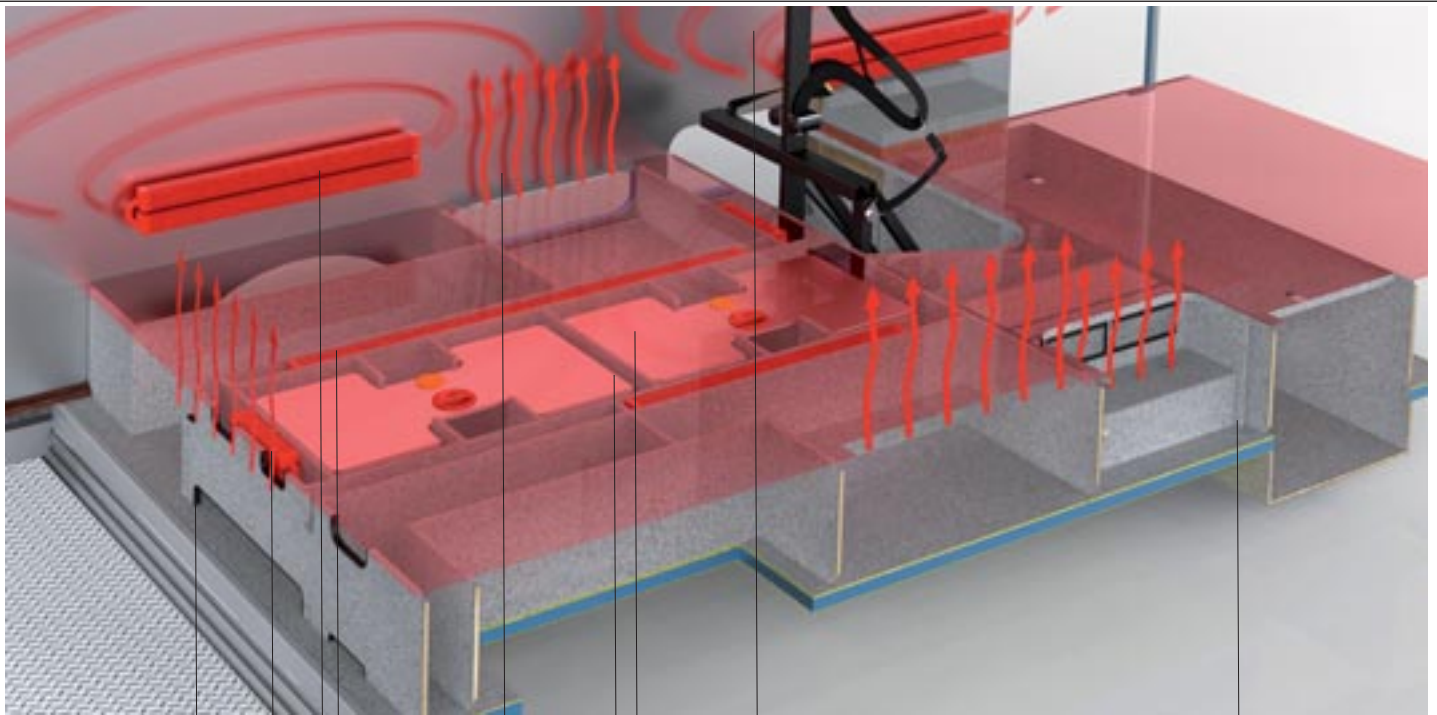

Warmeluchtkanalen Convectors

Achtersventilatie Watertanks

Wandreflectie

Massieve dubbele bodem

## Winterbestendigheid en eigenschappen voor alle seizoenen

De naam Carthago staat voor premium kwaliteit. Dit was en is nog steeds een fundamentele strategie van Carthago. Een echte premiumkampeerauto is winterbestendig en ervoor bestemd om onder alle weersomstandigheden het hele jaar door gebruikt te worden.

Gebaseerd op onze jarenlange ervaring in de luxeklasse is Carthago in staat gebruik te maken van de techniek uit de luxeklasse als standaardtechniek voor alle Carthagomodellen in ons productprogramma.

Bij ons worden deze kwaliteitskenmerken niet als optionele uitrusting aangeboden. Elke Carthago is standaard uitgerust met de modernste techniek. Een Carthago kampeerauto is vanaf de eerste stap voor deze technieken ontworpen en staat zodoende garant voor een optimaal en effectief functioneren.

Laten wij als voorbeeld de centrale verwarmingstechniek voor het warme water nemen. Al vele jaren wordt dit verwarmingssysteem bij Carthago standaard ingebouwd. Het spreekt vanzelf, dat de warmeluchtkanalen in de dubbele bodem, de optimale plaatsing en het ontwerp van de verwarmingsconvectors en de ventilatie achter de meubelopbouw met het oog op de warmtecirculatie perfect op elkaar zijn afgestemd. Dit is één van de redenen voor het grote succes van onze kampeerauto's in de Scandinavische landen. Daar heeft deze functie zich keer op keer in de dagelijkse praktijk bewezen.

Daarnaast worden steeds weer uitvoerige koudetests doorgevoerd om een optimale effectiviteit op het gebied van isolatie en verwarming te bereiken. En – dat moet gezegd worden – wij zijn pas tevreden, wanneer wij topwaardes bereikt hebben!

U merkt dus, dat een perfect functioneren van een warmwaterverwarmingssysteem reeds bij de eerste fase van de voertuigontwikkeling begint. Zoals bij onze Chic. Dit geldt tevens voor ons clever, gewichtsgereduceerd luchtverwarmingssysteem in de Chic c-line. Met beide verwarmingssystemen scoorden wij in tests recordwaardes, die ook in de praktijk bereikt werden.

Vóór de installatie komt eerst de constructie: hier leveren de dubbele bodemconstructie van Carthago

en de aluminium binnencoating van de opbouw tevens een belangrijke bijdrage. In de koudebrugvrij geïsoleerde dubbele bodem wordt de warmte opgeslagen en houdt zodanig alle zich daarin bevindende techniek vorstvrij. De vloer in het woongedeelte wordt permanent door de opgeslagen warmte in de dubbele bodem verwarmd. Hierdoor blijft de vloer in een Carthago kampeerauto aangenaam warm, dus geen koude voeten meer!



Carthago kampeerauto's zijn winterbestendig.

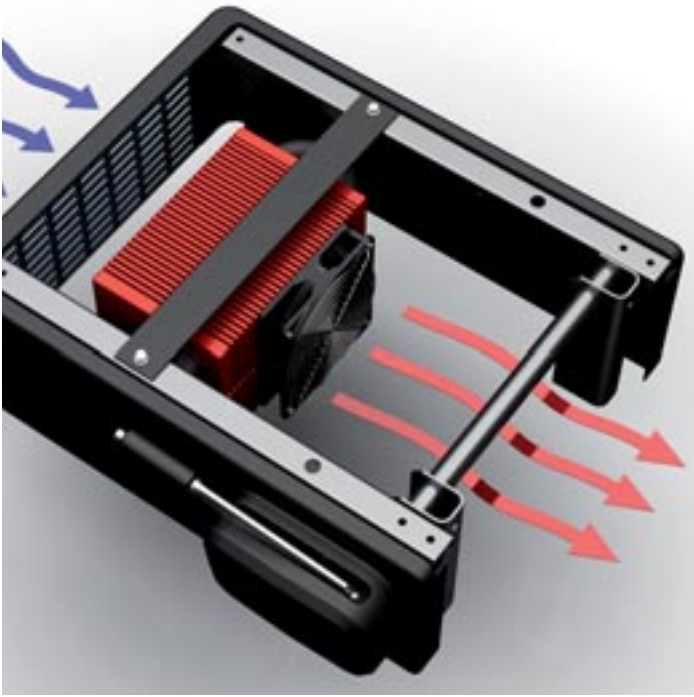

Verwarmingsbooster onder de bestuurdersstoel



Aluminium beplating aan de wandbinnenkant als warmtegeleider

De warmte in het woongedeelte wordt door de aluminium binnenkant van de wanden opgenomen en over het gehele wandoppervlak verspreid. Daardoor ontstaat het aangename effect van gelijkmatige en constante warmtestraling. Zonder dat het tocht en lang aanhoudend, want de warmte wordt als het ware in het wandoppervlak opgeslagen.

Nog een voorbeeld dus van een rendement, dat in de traditionele wandopbouw met een met hout afgewerkte binnenwand niet kan worden bereikt. Want het is algemeen bekend, dat aluminium warmte beter geleidt dan hout.

Een veel groter spectrum aan maatregelen omvat ons thermoconcept voor een optimale warmte- en koude-isolatie. In het bijzonder in de bestuurderscabine van onze integrale modellen vanaf Chic e-line zijn de maatregelen herkenbaar:

- Dubbele convectors aan de bijrijderszijde die tot aan het dashboard doorlopen
- Verwarmingsbooster met afzonderlijk inschakelbare ventilator onder de bestuurdersstoel
- Alde-warmtewisselaar ter verwarming van de opbouw met de warmte van de motor tijdens het rijden
- Honingraatvormige isolerende vouwverduistering of optioneel elektrisch frontrolluik
- Isolerende dubbele beglazing in zijramen bestuurderscabine en vouwverduistering
- Vloerverwarmingseffect door opgeslagen warmte in de dubbele bodem

Comfortabel bedienbaar - ook in hartje winter - zijn de speciaal in de dubbele bodem aangebrachte afvoerkransen voor schoon en vuil water.

Geen bevroren, geen vuil van buiten, goed toegankelijk.

#### PLUSPUNTEN:

- Gebruik maken van de jarenlange ervaring uit de luxeklasse
- Carthago kampeerauto's zijn vanaf de eerste fase voor deze technieken ontworpen
- Uitvoerige standaardtechniek in plaats van optionele uitrustingen
- Uitvoerige koudetests
- Koudebrugvrij geïsoleerde dubbele bodem
- Verdeelkanalen voor warme lucht in de dubbele bodem
- Vorstvrije integratie van de techniek in de dubbele bodem
- Alu/alu sandwich met aluminium binnenkant als warmtegeleider en warmte-opslag
- Vloerverwarming
- In de dubbele bodem vorstvrij aangebrachte tank- en afvoerkransen



Uiterst stabiele meubelbouw



Meubelverbindingstechniek Durafix

## Meubelbouw in timmermanskwaliteit

Wat voor de carrosserie-onderdelen geldt, geldt ook voor de meubelbouw. Elke romp wordt uitsluitend in de eigen meubelmakerij vervaardigd en vakkundig met de hand afgewerkt.

Gebruikt wordt uitsluitend meervoudig verlijmd multiplex met hoge stabiliteit. Het vakmanschap komt in zicht- en voelbare kwaliteit duidelijk tot uiting.

Maar niet alleen het meubilair op zich, ook de integratie in het voertuig is van wezenlijk belang met het oog op een rustige wegligging en maximale duurzaamheid.

Daar de meubelrompen direct op de massieve dubbele bodem worden bevestigd, bereikt Carthago een zeer hoge stabiliteit. De stabiliteit is te danken aan het feit dat de meubels niet aan de wand worden gehangen, maar op de bodem worden afgesteund. Een uiterst betrouwbare en duurzame constructie. Tevens wordt zo het lastige klapperen en knarsen vermeden. De meubelbouw is in feite een zelfdragende "module".

Een Carthago specialiteit is de verbindingstechniek van de afzonderlijke meubeldelen. Deze worden namelijk niet alleen – zoals elders gebruikelijk – aan elkaar geschroefd, maar tevens zorgvuldig in traditionele timmermanskwaliteit met tap en gat verbonden. Het resultaat is een perfect passende en duurzame verbinding. Elke meubelklep wordt als extra geluidsreducerende maatregel tevens voorzien van een dubbele klapperdemping.

Nog een wezenlijk punt wat geluiddemping betreft, is de bekleding van de carrosserie-binnenkant met een klimaatlaag. Dit verhindert bijgeluiden en draagt bij tot een aangename binnenakoestiek.

Dat voor de meubelsloten, klepuitzetters en laderails uitsluitend materiaal in zwaardere huishoudkwaliteit gebruikt wordt spreekt vanzelf in een Carthago kampeerauto.

Verschillen die u voelt, hoort (of juist niet hoort) en ziet!

### PLUSPUNTEN:

- Eigen fabricage van meubeldelen
- Meervoudig verlijmd, stevige houtsoorten
- Complete meubelbouw zelfdragend op de bodem gestut
- Dubbele verbinding: geschroefd en met tap en gat verbonden
- Klapperdemping aan meubelkleppen
- Klimaatlaag aan de wandbinnenkant dempt geluid
- Uitzetters, scharnieren, laderails in massieve huishoudkwaliteit



Techniek controlepaneel met folietoetsenbord



Innovatieve lichttechniek

## Techniek in standaarduitvoering

Wat voor de gehele opbouw-techniek geldt, geldt ook voor de verzorgingstechniek in de kampeerauto. Met de jarenlange ervaring uit de premiumklasse bereikt Carthago de hoogste technische standaard.

Dit komt bijvoorbeeld tot uiting in de nieuwe lichttechniek:

Vanaf modeljaar 2011 worden alle modellen voorzien van moderne led-lichttechniek in het woongedeelte. Met innovatieve dimtechniek bepaalt u zelf uw eigen lichtstemming. En dat heel ongecompliceerd met een druk op de knop.

In de praktijk als uiterst zinvol en comfortabel bewezen is de gecombineerde wisselschakeling voor de bediening van de verlichting. Schakelaars bevinden zich in het achter-, woon- en entreegedeelte, zodat ze vanuit de belangrijkste plekken comfortabel te bereiken zijn.

Hoogtepunt is de nachtverlichting langs de vloer, die gericht en voor slapenden ongestoord de weg door de kampeerauto wijst (vanaf Chic e-line).

Modernste lichttechniek ook buiten: Vanaf de 2010-generatie zijn alle modellen vanaf Chic e-line uitgerust met led-dagrijlicht. Zo wordt u eerder en beter gezien, voor een nog veiliger gevoel.

Natuurlijk hebben wij ook aan de onderhoudsvriendelijkheid van de technische componenten gedacht. De gehele elektrotechniek inclusief de stroomzekeringen is goed toegankelijk ondergebracht in een techniekcentrale in de garage.

Direct daaronder bevinden zich de accubakken, probleemloos via de achterkant door de garage toegankelijk. In de Chic c-line bevindt zich de accubak in de dubbele bodem.

Het gehele verwarmingssysteem is onderhoudsvriendelijk en makkelijk toegankelijk ondergebracht, in de meeste modellen in de zijstoel van de ronde zitgroep.

De niveaumeters, energiegegevens en verbruiken kunnen aan de hand van een overzichtelijk controlepaneel bij de entree worden afgelezen.

Ook de gehele watervoorzieningsinstallatie is onderhoudsvriendelijk geïnstalleerd. Openingen voor het reinigen van de tanks zijn door bilge-luiken in de dubbele bodem toegankelijk. In alle modellen wordt gebruik gemaakt van krachtige drukwaterinstallaties. Voordeel: ze garanderen aan elk tappunt dezelfde waterdruk en zijn uitermate onderhoudsarm en robuust.

### PLUSPUNTEN:

- **Techniekstandaard uit de luxeklasse**
- **Uiterst praktische verlichtingstechniek met dimfunctie**
- **LED-lichttechniek**
- **LED-veiligheids-dagrijlicht (vanaf Chic e-line)**
- **Onderhoudsvriendelijke onderbrenging van alle techniek**
- **Drukwaterinstallatie**
- **Controlepaneel met folietoetsenbord**